

BM 45

Weigth: 530 grs.
Length: 250 mm.
Total stroke: 5 mm.

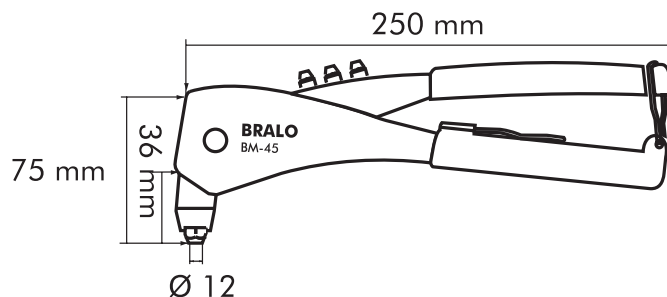

RU ГАРАНТИЯ

Заклепочный инструмент BRALO обеспечивается 12-месячной гарантией.
Гарантийный период начинается от даты поставки инструмента.
Для подтверждения гарантии необходимо предоставить счет-фактуру или номер накладной.

Повреждения, вызванные производственными дефектами, будут возмещены за счет фирмы поставщика, только если инструмент используется по назначению.
Гарантия будет недействительна:

1. Наличие механических повреждений
 2. Ремонт и замена запасных частей производилась не в сервисной службе
 3. Необходима замена деталей, которые подвергаются естественному износу
 4. Дефекты, вызванные стихийными бедствиями
 5. Небрежное обращение при работе и хранении инструмента
 6. Невыполнение требований инструкции по эксплуатации инструмента
 7. Использование не оригинальных запасных частей
- ИСПОЛЬЗУЙТЕ ТОЛЬКО ЗАПАСНЫЕ ЧАСТИ BRALO.

CZ ZÁRUKA

Na nýtovací kleště BRALO se vztahuje záruka 12 měsíců od prodeje na případné vady výrobku. Záruka se nevztahuje na vady způsobené nesprávným použitím kleští, použitím k jiným účelům než pro které jsou kleště určeny, neodborným zacházením a použitím jiných než originálních náhradních dílů.
Reklamace mohou být přijaty pouze pokud je nářadí kompletní.
Na běžné opotřebení se záruka nevztahuje.
Používejte násadky na základě průměru nýtu a materiálu dle uvedené tabulky!
POUŽÍVEJTE POUZE NÁHRADNÍ DÍLY BRALO.

TK GARANTI

Profesyonel kullanım veya benzeri durumlarda, faturada belirtilen satış tarihinden itibaren 12 ay garantilidir.
Hasarlı ve aşınmış parçalar bu garantinin kapsamı dışındadır
Yaygın kullanım, aşırı yük veya yanlış kullanım ve kullanım nedeniyle oluşan hasarlar garanti kapsamı dışındadır.
Bu aletin kalitesindeki hatalar bu garanti kapsamındadır ve ücretsiz olarak tamir edilir veya değiştirilir.
Talepler, yalnızca eksiksiz perçinleme makinesi, yetkili bir satıcıya iade edilirse kabul edilecektir.
YALNIZCA BRALO YEDEK PARÇALARINI KULLANIN.

CAPACITY

BM 45

	d1 Ø (mm)	d1 Ø (mm)					
		2,4	3,0	3,2	4,0	4,8	5,0
Remaches	Alu/Alu		✓	✓	✓		
Blind rivets	Alu/Steel	✓	✓	✓	✓	✓	✓
Rivets	Alu/Inox	✓	✓	✓	✓	✓	✓
Blindniete	Steel/Steel		✓	✓	✓		
Rebites	Inox/Inox	✓	✓	✓	✓		
Rivetti	Copper		✓	✓	✓		
Perçin							
Nýty							

BRALO, S.A.
Milanos, 12
Pol. Ind. La Estación
28320 Pinto
MADRID (SPAIN)

BRALO FRANCE - BRALO PORTUGUESA - BRALO DEUTSCHLAND - BRALO CZ - BRALO ITALIA
BRALO TURQUIA - BRALO ESPAÑA - BRALO MEXICO - BRALO CHINA

Made in China. Bralo Industrial Ningbo Co., Ltd

INSTRUCTION MANUAL

BM 45

RIVETING TOOL FOR RIVETS

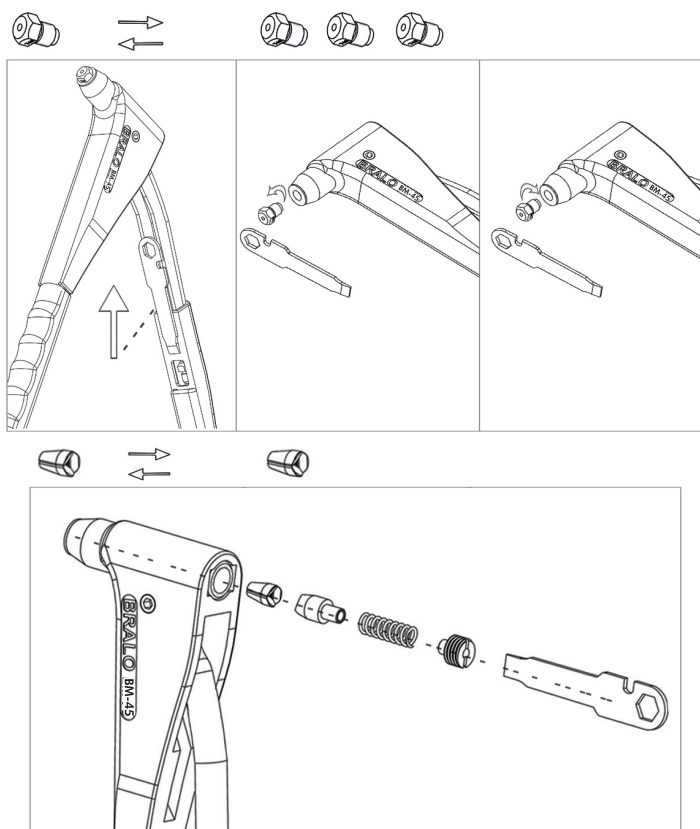
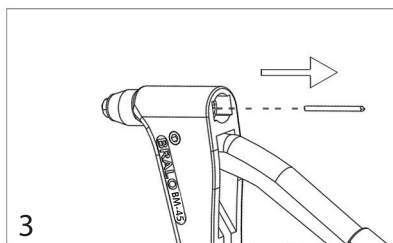
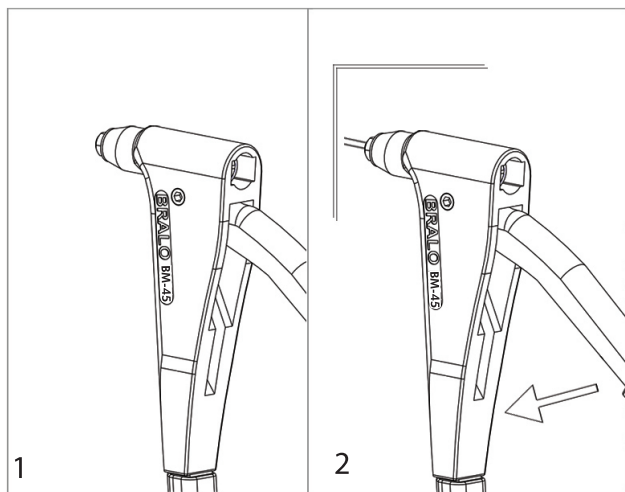
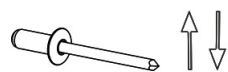

- (ES) REMACHADORA PROFESIONAL
- (GB) PROFESSIONAL RIVET TOOL
- (FR) MACHINE À RIVER
- (DE) HANDZANGE
- (PT) REBITADEIRA
- (IT) RIVETTATRICE MANUALE
- (RU) ПРОФЕССИОНАЛЬНЫЙ ЗАКЛЕПОЧНЫЙ ИНСТРУМЕНТ
- (CZ) PROFESIONÁLNÍ NÝTOVACÍ NÁŘADÍ

OPERATING

(ES) GARANTÍA

Las remachadoras BRALO están garantizadas durante 12 meses desde la fecha de compra. Es necesario presentar la factura. Esta garantía no cubre la falta de cuidado, los accidentes, el mal trato, el uso de las piezas no originales, etc.

Las reclamaciones serán aceptadas solo si la remachadora es devuelta al completo. UTILICE ÚNICA Y EXCLUSIVAMENTE REPUESTOS BRALO.

(GB) GUARANTEE

BRALO riveting tools are covered by a 12-month guarantee. The tool guarantee period starts on the date of delivery. It is necessary to provide the invoice or the delivery note number.

Damage caused by manufacturing defects will be covered by the guarantee only if it is used for the purposes for which it was conceived. The guarantee will be void if the tool is misused in any form.

Claims can only be accepted if the complete riveting tool is returned to BRALO. USE ONLY BRALO SPARE PARTS.

(FR) GARANTIE

Les riveteuses BRALO sont garanties durant 12 mois à partir de la date d'achat. Il est obligatoire de présenter la facture d'achat.

Cette garantie ne couvre pas la mauvaise utilisation, les accidents, les mauvais traitements, l'utilisation de pièces de rechange autres que BRALO, etc.

Les réclamations sont acceptées à partir du moment où la riveteuse est retournée complète. UTILISER UNIQUEMENT DES PIÈCES DE RECHANGE BRALO

(DE) GARANTIEERKLÄRUNG

BRALO gewährt auf Verarbeitungswerkzeuge eine 12-monatige Garantie ab Lieferdatum.

Es ist ein Nachweis in Form einer Kopie der Original-Rechnung notwendig.

Diese Garantie gilt nicht für Schäden durch mangelnde Sorgfalt, Unfälle, Zweckentfremdung oder die Verwendung von Ersatzteilen anderer Hersteller, etc.

Beanstandungen können nur dann wirksam geltend gemacht werden, wenn das Produkt vollständig zurückgesendet wird. VERWENDEN SIE NUR ERSATZTEILE VON BRALO.

(IT) GARANZIA

La rivettatrice Bralo è garantita 12 mesi.

Il periodo di 12 mesi ha inizio dalla data di spedizione al cliente.

Guasti causati dalla fabbricazione sono coperti da garanzia, a condizione che l'attrezzo sia stato usato nei limiti previsti.

La garanzia decade se l'attrezzo viene manomesso.

Resi sono accettati solo se la rivettatrice viene spedita completa alla Bralo. SI RACCOMANDA DI UTILIZZARE SOLO RICAMBI BRALO.

(PT) GARANTIA

As rebitadoras BRALO estão cobertas por uma garantia de 12 meses. O período de garantia tem início na data de entrega do equipamento. É obrigatória a apresentação da factura ou guia de transporte respectiva para a sua activação.

Danos causados por defeitos de fabrico serão cobertos pela garantia apenas se o equipamento tiver sido utilizado correctamente e para a função para a qual foi concebido.

A Garantia será considerada nula em caso de qualquer tipo de utilização deficiente ou inapropriada.

Apenas poderão ser aceites reclamações em que a máquina seja devolvida completa à BRALO.

UTILIZE EXCLUSIVAMENTE PEÇAS DE SUBSTITUIÇÃO ORIGINAIS BRALO.