

BM 85

RU ГАРАНТИЯ

Заклепочный инструмент BRALO обеспечивается 12-месячной гарантией.

Гарантийный период начинается от даты поставки инструмента. Для подтверждения гарантии необходимо предоставить счет-фактуру или номер накладной.

Повреждения, вызванные производственными дефектами, будут возмещены за счет фирмы поставщика, только если инструмент используется по назначению.

Гарантия будет недействительна:





1. Наличие механических повреждений
2. Ремонт и замена запасных частей производилась не в сервисной службе
3. Необходима замена деталей, которые подвергаются естественному износу
4. Дефекты, вызванные стихийными бедствиями
5. Небрежное обращение при работе и хранении инструмента
6. Невыполнение требований инструкции по эксплуатации инструмента
7. Использование не оригинальных запасных частей

CZ ZÁRUKA

Na nýtovací kleště BRALO se vztahuje záruka 12 měsíců od prodeje na případné vady výrobku. Záruka se nevztahuje na vady způsobené nesprávným použitím kleští, použitím k jiným účelům než pro které jsou kleště určeny, neodborným zacházením a použitím jiných než originálních náhradních dílů.

Reklamacce mohou být přijaty pouze pokud je nářadí kompletní. Na běžné opotřebení se záruka nevztahuje.

Používejte následky na základě průměru nýtu a materiálu dle uvedené tabulky!

NOSEPIECE N°	ALUMINIUM	STEEL	STAINLESS STEEL	COPPER
 724	2,4		2,4	
 730	3,0 - 3,2	3,0 - 3,2		3,0 - 3,2
 740	4,0	4,0	3,0-3,2-4,0	4,0
 750	4,8 - 5,0			

Weight: 670 grs.
Length: 265 mm.
Total stroke: 6 mm.

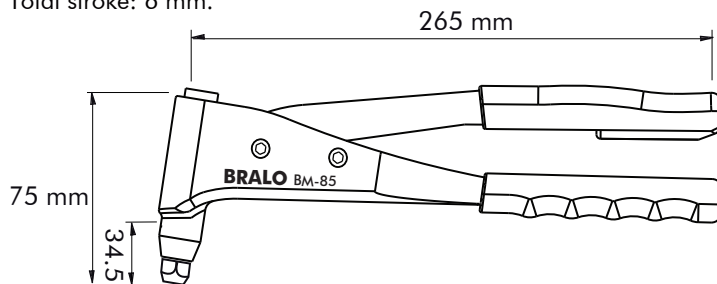

BRALO, S.A.
Milanos, 12
Pol. Ind. La Estación
28320 Pinto
MADRID (SPAIN)

BRALO FRANCE - BRALO PORTUGUESA - BRALO DEUTSCHLAND - BRALO CZ - BRALO ITALIA
BRALO TURQUIA - BRALO ESPAÑA - BRALO MEXICO - BRALO CHINA

Made in China. Bralo Industrial Ningbo Co., Ltd

BREAKDOWN

BM 85

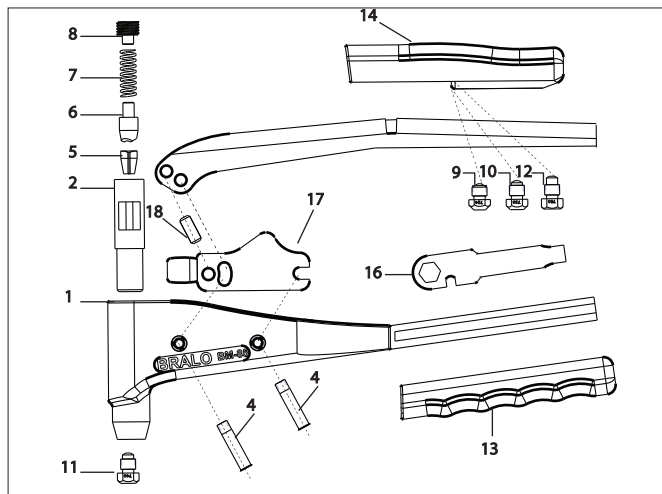









N°	REF.	NAME
1	05BM0085001	Maincorp
2	05BM0085002	Jaw Case
3	05BM0085003	Steel Lever
4	05BM0075004	Screw pin (2 units)
5	05BM0001001	Jaws (3 units)
6	05BM0075006	Jaw pusher
7	05BM0075007	Jaw pusher spring
8	05BM0075008	Jaw Case Cap
9	05BM0000724	Nosepiece n° 724 Rivet Ø 2,4
10	05BM0000730	Nosepiece n° 730 Rivet Ø 3,0-3,2
11	05BM0000740	Nosepiece n° 740 Rivet Ø 4,0
12	05BM0000750	Nosepiece n° 750 Rivet Ø 4,8-5,0
13	05BM0075013	Main handle
14	05BM0075014	Steel lever handle
16	05BM0075016	Key
17	05BM0085017	Intermediate lever system
18	05BM0085018	Lever pin

INSTRUCTION MANUAL

BM 85

RIVETING TOOL FOR RIVETS

-  REMACHADORA PROFESIONAL
-  PROFESSIONAL RIVET TOOL
-  MACHINE À RIVER
-  HANDZANGE
-  REBITADEIRA
-  RIVETTATRICE MANUALE
-  ПРОФЕССИОНАЛЬНЫЙ ЗАКЛЕПОЧНЫЙ ИНСТРУМЕНТ
-  PROFESIONÁLNÍ NÝTOVACÍ NÁŘADÍ

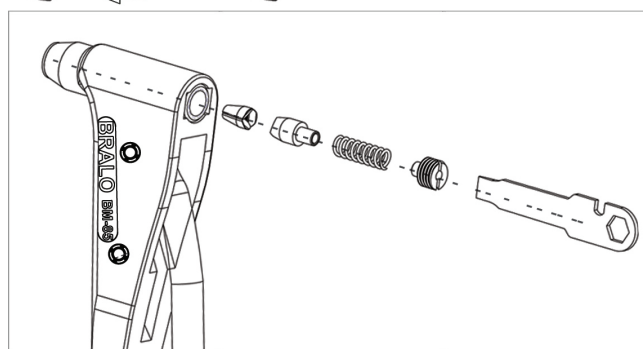
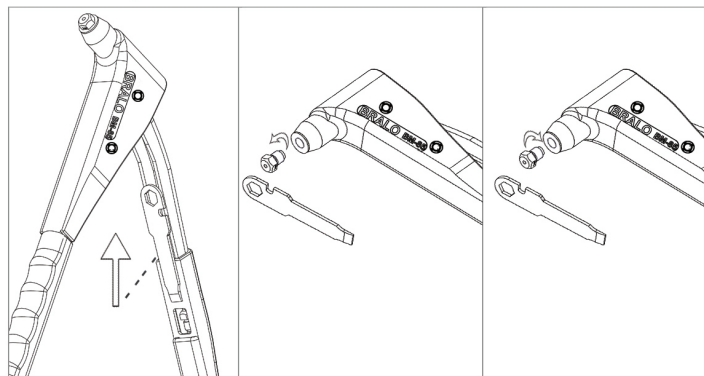
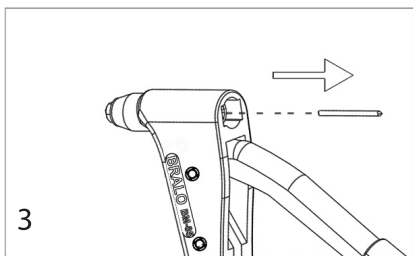
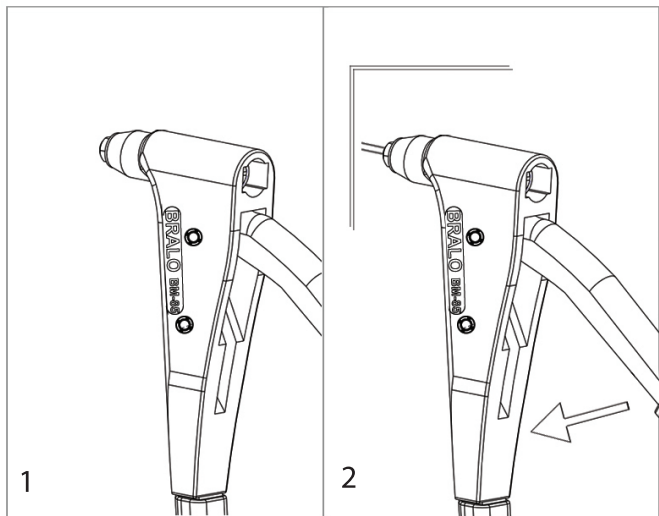

OPERATING

(ES) GARANTÍA

Las remachadoras BRALO están garantizadas durante 12 meses desde la fecha de compra. Es necesario presentar la factura. Esta garantía no cubre la falta de cuidado, los accidentes, el maltrato, el uso de las piezas no originales, etc.

Las reclamaciones serán aceptadas solo si la remachadora es devuelta al completo.
UTILICE ÚNICA Y EXCLUSIVAMENTE REPUESTOS BRALO.

(GB) GUARANTEE

BRALO riveting tools are covered by a 12-month guarantee. The tool guarantee period starts on the date of delivery. It is necessary to provide the invoice or the delivery note number.

Damage caused by manufacturing defects will be covered by the guarantee only if it is used for the purposes for which it was conceived. The guarantee will be void if the tool is misused in any form.

Claims can only be accepted if the complete riveting tool is returned to BRALO.
USE ONLY BRALO SPARE PARTS.

(FR) GARANTIE

Les riveteuses BRALO sont garanties durant 12 mois à partir de la date d'achat. Il est obligatoire de présenter la facture d'achat.

Cette garantie ne couvre pas la mauvaise utilisation, les accidents, les mauvais traitements, l'utilisation de pièces de rechange autres que BRALO, etc.

Les réclamations sont acceptées à partir du moment où la riveteuse est retournée complète.
UTILISER UNIQUEMENT DES PIÈCES DE RECHANGE BRALO

(DE) GARANTIEERKLÄRUNG

BRALO gewährt auf Verarbeitungswerkzeuge eine 12-monatige Garantie ab Lieferdatum.

Es ist ein Nachweis in Form einer Kopie der Original-Rechnung notwendig.

Diese Garantie gilt nicht für Schäden durch mangelnde Sorgfalt, Unfälle, Zweckentfremdung oder die Verwendung von Ersatzteilen anderer Hersteller, etc.

Beanstandungen können nur dann wirksam geltend gemacht werden, wenn das Produkt vollständig zurückgesendet wird.
VERWENDEN SIE NUR ERSATZTEILE VON BRALO.

(IT) GARANZIA

La rivettatrice Bralo è garantita 12 mesi.

Il periodo di 12 mesi ha inizio dalla data di spedizione al cliente.

Guasti causati dalla fabbricazione sono coperti da garanzia, a condizione che l'attrezzo sia stato usato nei limiti previsti.

La garanzia decade se l'attrezzo viene manomesso.

Resi sono accettati solo se la rivettatrice viene spedita completa alla Bralo.
SI RACCOMANDA DI UTILIZZARE SOLO RICAMBI BRALO.

(PT) GARANTIA

As rebitadoras BRALO estão cobertas por uma garantia de 12 meses.

O período de garantia tem início na data de entrega do equipamento.

É obrigatória a apresentação da factura ou guia de transporte respectiva para a sua activação.

Danos causados por defeitos de fabrico serão cobertos pela garantia apenas se o equipamento tiver sido utilizado correctamente e para a função para a qual foi concebido.

A Garantia será considerada nula em caso de qualquer tipo de utilização deficiente ou inapropriada.

Apenas poderão ser aceites reclamações em que a máquina seja devolvida completa à BRALO.

UTILIZE EXCLUSIVAMENTE PEÇAS DE SUBSTITUIÇÃO ORIGINAIS BRALO.